

# Tipo de producto: MANUAL USUARIO CAMPANA

Tipo de Documento:



¡Lea este manual antes de realizar cualquier tarea!

HDC-95B - HDC-95 W - HDC-125B - HDC-125W

# **Tabla de contenido**

1 ENTRADA

2 Dibujo Técnico

3 ADVERTENCIAS Y PRECAUCIONES DE SEGURIDAD

3.1 RIESGO MORTAL, PELIGRO DE ENVENENAMIENTO

4 LIMPIEZA Y MANTENIMIENTO PREVENTIVO

4.1 LIMPIEZA DEL FILTRO DE ALUMINIO

5 Recomendaciones para el Ahorro Energético

6 CONTENIDO DEL PAQUETE

7 DESCRIPCIÓN GENERAL DE LA CAMPANA

8 INSTALACIÓN DEL APARATO

9 USO DEL PRODUCTO

9.1 Seguridad durante el funcionamiento

9.2 Manejo del aparato

9.3 Elección del nivel de potencia del ventilador

9.4 Encendido/apagado de la iluminación

9.5 Temporizador automático

10 SUSTITUCIÓN DE LAS LÁMPARAS

11 SERVICIO AUTORIZADO

12 TABLA TÉCNICA

# 1 ENTRADA

Esta guía y los datos de seguridad incluyen toda la información necesaria para un montaje seguro, así como un uso seguro y sin defectos.

- Lea toda esta guía y los datos de seguridad antes de usar el dispositivo.
- Mantener la guía en un lugar apropiado.
- Si pasa el dispositivo a otras personas, asegúrese de proporcionar también esta guía y datos de seguridad.
- El incumplimiento de esta directriz puede provocar lesiones graves y defectos en el dispositivo.
- Tenga en cuenta que no seremos responsables de los defectos derivados de no tener en cuenta esta directriz.

Las cifras de esta guía pretenden describir visualmente las acciones. En estas figuras solo se ilustra un modelo del dispositivo. Sin embargo, todas las instrucciones o figuras también representan otros modelos.

## 2 Dibujo Técnico



Figura 1:



Figura 2:

## 3 ADVERTENCIAS Y PRECAUCIONES DE SEGURIDAD

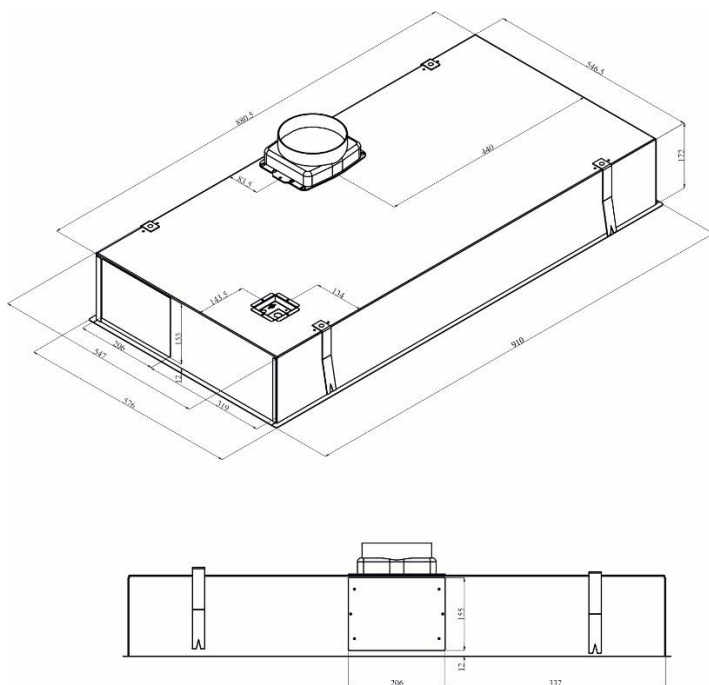
### ADVERTENCIAS Y PRECAUCIONES DE SEGURIDAD

- Este aparato puede ser utilizado por niños a partir de los 8 años, personas con deficiencia de capacidad física, sensorial o mental o personas con falta de experiencia o conocimiento; siempre que se les proporcione supervisión o instrucciones para el uso seguro del aparato y comprendan los peligros.
- Los niños no deben manipular el aparato. Las operaciones de limpieza y mantenimiento del usuario no deben ser realizadas por niños a menos que estén supervisados.
- Este producto está diseñado para uso doméstico.
- El voltaje de uso de su producto es de 220-240 voltios ~ 50-60 Hz.
- El cable de alimentación de su producto está equipado con un enchufe con conexión a tierra. Este cable debe conectarse a una toma de corriente con conexión a tierra.
- Todo el cableado eléctrico debe ser instalado por un electricista cualificado.
- La instalación por parte de personas no autorizadas podría provocar un funcionamiento deficiente, daños al producto y accidentes.
- El cable de alimentación del aparato no debe estar expuesto a atascos o choques durante el montaje. El cable de alimentación no debe colocarse cerca de la cocina. En tales casos, podría derretirse y provocar un incendio.
- No enchufe el aparato antes de la instalación.

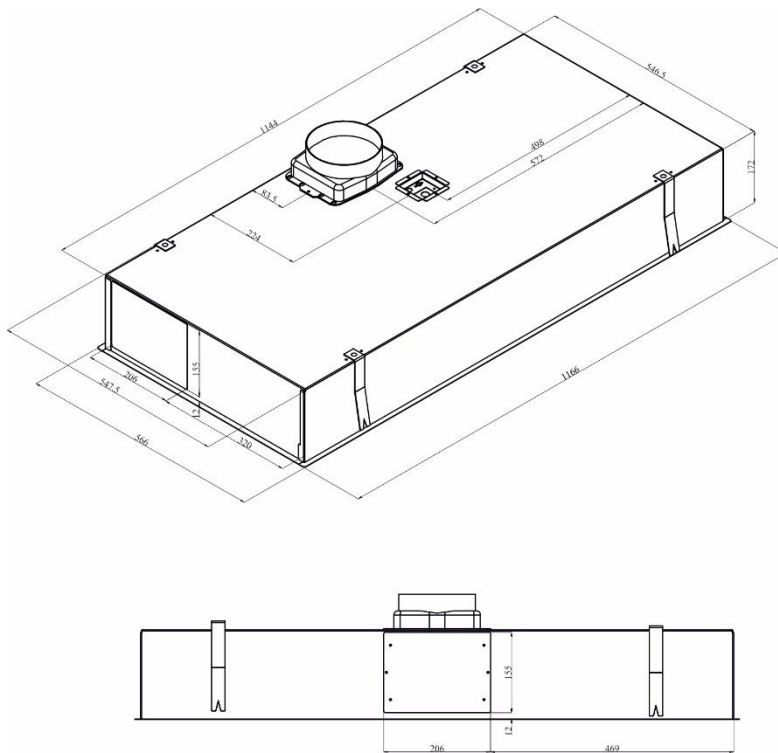
- Asegúrese de que el lugar de instalación permita al usuario desenchufar fácilmente el cable de alimentación en caso de cualquier peligro.
- No toque las lámparas de su producto cuando funcionen durante mucho tiempo. Las lámparas pueden quemarle la mano porque estarán calientes.
- Las campanas de cocina se fabrican para uso doméstico en la cocina casera normal. Existe el riesgo de mal funcionamiento en otros tipos de uso, y la garantía del producto quedará anulada.
- Cumplir con las normas e instrucciones en materia de descarga de aire saliente, estipuladas por las autoridades correspondientes. (Esta advertencia no se aplica a los usos sin chimenea).
- No se deben cocinar alimentos inflamables debajo del aparato.
- Inicie su producto después de colocar ollas, sartenes, etc. en las placas. De lo contrario, las altas temperaturas pueden causar que las mismas partes de sus productos se deformen.
- Apague el fuego de la cocina antes de sacar la cacerola, sartén, etc. de la cocina.
- No deje aceite hirviendo en la placa. Las ollas que contienen aceite hirviendo pueden incendiarse solas.
- Dado que los aceites pueden incendiarse cuando se cocinan alimentos fritos en particular, tenga cuidado con las cortinas y los manteles.
- Asegurar el reemplazo oportuno de los filtros. Los filtros que no se reemplazan a tiempo presentan riesgo de incendio debido a los depósitos de grasa acumulados en ellos.
- No utilice materiales filtrantes no resistentes al fuego en lugar del filtro.
- No opere su producto sin filtro, y no retire los filtros cuando el producto esté en funcionamiento.
- En caso de incendio, apague la campana y cualquier otro dispositivo de cocina. (Desconecte el aparato o apague el interruptor principal.)
- Si la limpieza periódica de su producto no se realiza en tiempo y forma, podría presentar riesgo de incendio.
- Apague el aparato antes de cualquier operación de mantenimiento. (Desconecte el aparato o apague el interruptor principal).
- Si el cable de alimentación está dañado, debe ser reemplazado por su fabricante o su servicio técnico autorizado o cualquier otro personal cualificado al mismo nivel, para evitar cualquier situación de peligro.
- En caso de deflagración, desconecte la campana extractora y los aparatos de cocina, y cubra la llama. Nunca use agua para extinguir el fuego.
- Cuando los aparatos de cocina están en funcionamiento, sus partes accesibles pueden estar calientes.
- Este aparato no está diseñado para ser utilizado por personas con discapacidades físicas, sensoriales y mentales (incluidos los niños) o que no tengan la experiencia y los

conocimientos adecuados sobre su uso, a menos que estén bajo la supervisión de una persona responsable de la seguridad del aparato

- La salida de la campana no debe estar conectada a conductos de aire, donde podría existir humo de otras fuentes.
- Debe tener cuidado al usar el aparato espontáneamente con otros aparatos (por ejemplo, gas, combustibles diesel, carbón, leña, etc. calentadores de combustión, calentadores de ducha), que utilizan el mismo aire en el mismo ambiente. Se debe prestar atención al usarlos simultáneamente. Es porque la campana podría afectar negativamente la combustión, al descargar el aire ambiente.
- Esta advertencia no se aplica a usos sin chimenea.
- Cuando la campana extractora eléctrica se usa simultáneamente con dispositivos que usan gas u otros combustibles, debe haber suficiente ventilación en la habitación (es posible que no se aplique a los dispositivos que descargan el aire de regreso a la habitación).
- Cuando la campana extractora eléctrica y los dispositivos alimentados con energías distintas a la eléctrica funcionen simultáneamente, la presión negativa en el ambiente no debe exceder los 4 Pa (4 X 10 bar).
- Los aparatos que queman gas o fuel oil, como calentadores de habitaciones, que comparten el mismo ambiente con su producto, deben estar completamente aislados del escape de este producto o deben ser herméticos.
- Cuando realice una conexión de humos para su producto, utilice tuberías con un diámetro de 150 mm o 120 mm. La longitud de la conexión del conducto así como el número de codos debe ser el mínimo posible.
- Los niños no deben jugar con el aparato.
- Para su seguridad, utilice un fusible "MAX 6 A" en el sistema de la campana.
- Dado que los materiales de embalaje pueden ser peligrosos, manténgalos fuera del alcance de los niños.

### 3.1 RIESGO MORTAL, PELIGRO DE ENVENENAMIENTO



¡PELIGRO!

#### **Advertencia - Peligro de asfixia**

Los materiales de embalaje son peligrosos para los niños. Nunca permita que los niños jueguen con los materiales de embalaje.



¡PELIGRO!

### Advertencia - Peligro de muerte

Existe peligro de muerte y peligro de envenenamiento debido a los gases de combustión reabsorbidos. Durante el uso de la salida de descarga de aire, a menos que se proporcione suficiente suministro de aire, no use el aparato simultáneamente con dispositivos que descarguen gases tóxicos a través de la chimenea, como calentadores ventilados, de gas, aceite, leña o carbón, calentadores de ducha, calentadores de agua, etc. Fig. 3.



Fig. 3: Peligro de envenenamiento

Los productos ventilados (por ejemplo, calentadores de gas, petróleo, madera o carbón, calentadores de ducha, calentadores de agua) toman el aire de combustión del lugar de instalación y descargan el gas residual a través de un sistema de gases residuales (por ejemplo, una chimenea). Cuando la campana extractora está activa, absorbe aire de la cocina y de las habitaciones vecinas. Si no se proporciona una entrada de aire adecuada, surge el vacío. En tal caso, los gases tóxicos se absorben del conducto de gases de combustión y de escape y se introducen de nuevo en la puerta. Fig. 3

- Por lo tanto, siempre debe garantizarse una entrada adecuada de aire fresco. Figura 4



Fig. 4:



¡ADVERTENCIA!

### ¡Peligro de incendio!

- Los residuos de aceite en el filtro de grasa pueden incendiarse. Limpie el filtro de grasa al menos una vez cada 3 meses. Nunca opere el dispositivo sin el filtro de grasa.

- Los residuos de aceite en el filtro de grasa pueden incendiarse. No trabaje nunca con llama abierta (p. ej., flamear) cerca del dispositivo. Se permite instalar el aparato cerca de un calentador de combustible sólido (p. ej., madera o carbón) solo si tiene una cubierta no removible. No se deben esparcir chispas.
- Los aceites y grasas calientes se incendian fácilmente. Los aceites y grasas calientes nunca deben dejarse desatendidos. Nunca intente apagar el fuego con agua. Apague la cocina. Apague las llamas con cuidado utilizando una cubierta, una manta ignífuga o un material similar.
- Las cocinas a gas que no tienen una olla encendida generan mucho calor durante el funcionamiento. Un dispositivo de ventilación colocado sobre las cocinas puede dañarse o quemarse por este motivo. Opere las cocinas de gas solo cuando haya una olla sobre ellas.
- El funcionamiento de varias cocinas de gas al mismo tiempo genera mucho calor. Un dispositivo de ventilación colocado sobre las cocinas puede dañarse o quemarse por este motivo. Nunca opere dos cocinas de gas por más de 15 minutos con llama alta. Un gran quemador de más de 5kW (Wok) tiene la potencia de dos quemadores de gas.



¡ADVERTENCIA!

### ¡Peligro de electrocución!

- Un dispositivo que no funcione correctamente puede provocar una descarga eléctrica. Nunca encienda un dispositivo que no funcione correctamente. Tire del enchufe y apague el disyuntor. Llame al servicio de atención al cliente.
- Las reparaciones inadecuadas presentan peligros. Las reparaciones y el reemplazo de cables de alimentación dañados deben ser realizados únicamente por un técnico de servicio al cliente capacitado por nosotros. Si el dispositivo no funciona correctamente, desconecte el enchufe y desconecte el disyuntor. Llame al servicio de atención al cliente.
- La fuga de agua en el dispositivo puede causar una descarga eléctrica. No se deben utilizar limpiadores de alta presión o de vapor.



¡PELIGRO!

### ¡Peligro de lesiones físicas!

- Durante la instalación, existe peligro de lesiones físicas debido a los bordes afilados. Utilice guantes protectores durante todo el proceso de instalación del aparato.
- Debido al riesgo de caída del aparato, el montaje de todos los tornillos y cubiertas de seguridad debe realizarse como se especifica en el manual del usuario.
- Los objetos colocados sobre el aparato pueden caerse. No coloque ningún objeto sobre el dispositivo.



- Las luces LED son muy brillantes y pueden dañar los ojos (Grupo de riesgo 1). No debe mirar directamente a las luces LED en funcionamiento durante más de 100 segundos.



¡ADVERTENCIA!

### **¡Peligro de quemaduras, riesgo de descarga eléctrica!**

- Permita que el aparato se enfríe antes del proceso de limpieza o mantenimiento. Desconecte el fusible o desconecte el enchufe de la toma de corriente.
- Existe riesgo de daños debido a la entrada de humedad en la electrónica. No limpie los componentes de control con un paño húmedo.
- La superficie podría dañarse debido a un proceso de limpieza incorrecto. Limpie las superficies de acero inoxidable solo en la dirección de cepillado. No utilice un limpiador de acero inoxidable para los elementos de control.
- La superficie podría dañarse debido a productos de limpieza agresivos y abrasivos. Nunca utilice productos de limpieza agresivos y abrasivos.



¡ADVERTENCIA!

### **¡Peligro de incendio y lesiones físicas!**

En caso de reparación que no se realice de acuerdo con las reglas o como se requiere, quite el fusible o desconecte el cable de alimentación de su aparato. La reparación debe ser realizada únicamente por el servicio técnico autorizado o expertos autorizados.



¡AVISO!

Si el electrodoméstico está defectuoso o dañado, quite el fusible o desenchufe el cable de alimentación de su electrodoméstico y llame al servicio autorizado.



¡AVISO!

Si el cable de alimentación está dañado, debe ser sustituido por su fabricante o su servicio técnico autorizado o cualquier otro personal cualificada al mismo nivel, para evitar cualquier situación de peligro.



¡AVISO!

Cuando las bombillas del dispositivo funcionen mal, apague el disyuntor y desenchufe el dispositivo de la toma de corriente. Reemplace las bombillas defectuosas inmediatamente (deje que las bombillas se enfrien primero), para proteger las bombillas restantes contra sobrecargas.



¡PRECAUCIÓN!

Los componentes accesibles pueden calentarse cuando se usan con dispositivos de cocina.



¡PELIGRO!

El tubo de salida de aire de este aparato no debe conectarse en la chimenea utilizada para descargar los humos generados por aparatos que utilizan gas u otros combustibles.

#### **Motivos de daños**



¡PRECAUCIÓN!

Peligro de daños por corrosión. Siempre haga funcionar el aparato para evitar la formación de condensación mientras cocina. Los condensados pueden causar daños por corrosión. Reemplace la lámpara averiada de inmediato para evitar la sobrecarga de otras lámparas. La intrusión de humedad en las piezas electrónicas supone un riesgo de daño. Nunca limpie los elementos de control con un paño húmedo. La superficie podría dañarse debido a un proceso de limpieza incorrecto. Limpie las superficies de acero inoxidable solo en la dirección de cepillado. No utilice un limpiador de acero inoxidable para los elementos de control. La superficie podría dañarse debido a los agentes de limpieza agresivos y abrasivos. Nunca utilice productos de limpieza agresivos y abrasivos. Existe riesgo de daños debido al reflujo del líquido de condensación. Instale el canal de salida de aire con una pequeña inclinación hacia abajo (1° de inclinación) del aparato.

## **4 LIMPIEZA Y MANTENIMIENTO PREVENTIVO**



¡PRECAUCIÓN!

La limpieza y el mantenimiento del aparato por parte del usuario no deben ser realizados por niños desatendidos.

- La superficie podría dañarse debido a productos de limpieza agresivos y abrasivos. Nunca utilice productos de limpieza agresivos y abrasivos. Adquiera sus sustancias de limpieza y protección adecuadas para su aparato en el servicio técnico autorizado. La superficie del aparato y las unidades de control son sensibles a los arañazos.
- Limpie las superficies con un paño suave y húmedo, líquido lavavajillas o un producto suave para limpiar cristales. Suaviza la suciedad seca y pegajosa con un paño húmedo. ¡No raspar!
- No es adecuado utilizar paños secos, esponjas que puedan rayar, materiales que requieran frotamiento y otros limpiadores agresivos que contengan arena, sosa, ácido o cloro.
- Limpie las superficies de acero inoxidable únicamente en la dirección de cepillado.
- No utilice agentes de limpieza de acero inoxidable ni ropa mojada para las unidades de control. Limpieza de filtros antigraza metálicos Los filtros antigraza metálicos usados retienen las partículas grasas en la humedad y el vapor generado en la cocina. Limpiar los filtros antigraza metálicos aproximadamente cada tres meses, en condiciones normales de uso (1 a 2 horas al día).
- No utilice productos de limpieza ácidos o alcalinos excesivamente eficaces.
- Para la limpieza de los filtros metálicos antigraza, limpie las partes portafiltros metálicos antigraza del aparato, también con un paño húmedo.
- Puede limpiar los filtros antigraza metálicos en el lavavajillas o a mano.
- No aplique productos de limpieza en aerosol directamente al producto.
- No guarde elementos decorativos inflamables y/o pesados sobre el producto.

## 4.1 LIMPIEZA DEL FILTRO DE ALUMINIO



¡ADVERTENCIA!

¡Peligro de incendio por sedimentos de aceite en el filtro de aceite metálico!

Existe riesgo de incendio debido a los sedimentos de aceite en el filtro de aceite metálico.

- Limpie el filtro de aceite de metal al menos cada 2 semanas cuando se muestre la advertencia de limpieza del filtro de aceite.
- Nunca use la campana sin un filtro de aceite de metal.

El filtro de aceite metálico del aparato mantiene los componentes sólidos (por ejemplo, aceite o polvo) en el vapor de la cocina y evita en gran medida la contaminación de la campana.

## 1. Extracción de los filtros de aceite metálicos

Abra el aspirador lateral ( Fig. 5/1).

2.

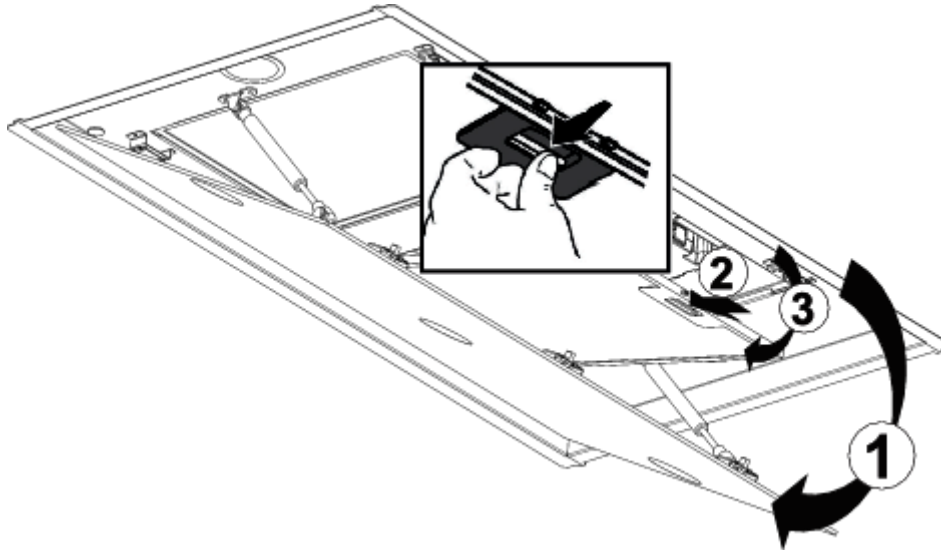

Fig. 5: Desmontaje de los filtros de aceite metálicos



¡AVISO!

### ¡Daños materiales por caída del filtro de aceite metálico!

3. Abra el bloqueo del filtro de aceite metálico ( Fig. 5/2) y asegúrese de que no se caiga.

4. Incline el filtro de aceite de metal hacia adelante y sáquelo ( Fig. 5/3).

5. Limpie el filtro de aceite metálico a mano o en el lavavajillas.

## 6. Lavado de manos



¡AVISO!

### ¡Daños materiales por detergente inadecuado!

Suavizar el filtro de aceite de metal en agua caliente y limpiarlo con un cepillo suave.

7. Enjuague el filtro de aceite de metal en agua caliente.

## 8. Lavado en lavavajillas

Coloque el filtro de aceite de metal en el lavavajillas de forma suelta y empinada y sin ningún otro plato.

9. Inicie un programa con una temperatura máxima de 55° C.



Pueden ocurrir cambios de color debido a la limpieza en el lavavajillas. No afectan negativamente la función del filtro de aceite de metal.

#### 10. Después de limpiar

Permita que el filtro de aceite de metal se seque en un posavasos absorbente.

#### 11. Colocación de los filtros de aceite metálicos

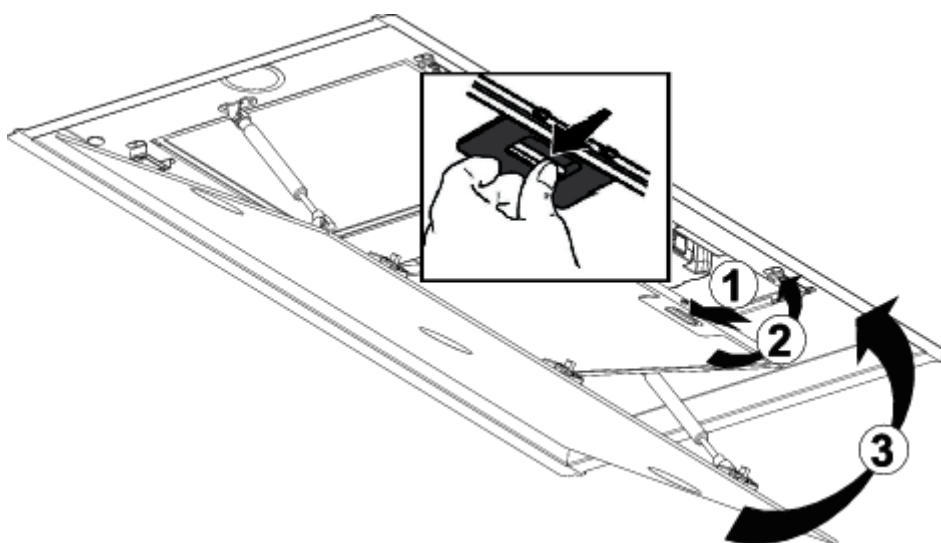

Fig. 6: Colocación de los filtros de aceite metálicos

Coloque el filtro de aceite metálico en el producto y abra el bloqueo del filtro ( Fig. 6/1)

12. Montar el filtro de aceite metálico ( Fig. 6/2)

13. Cierre el aspirador lateral ( Fig. 6/3).



Es posible que tenga más de un filtro de aceite de metal instalado en su electrodoméstico. Limpie otros filtros de aceite de metal de acuerdo con esta instrucción.

## 5 Recomendaciones para el Ahorro Energético

- Reemplace los filtros de carbón periódicamente.
- Limpie regularmente sus filtros de aluminio. Dado que los filtros sucios bloquearían el paso del aire, es posible que deba usar el aparato a una velocidad más alta.
- Use su producto de acuerdo con sus velocidades normales.
- El uso a mayor velocidad provocaría un aumento en el consumo de energía.

## 6 CONTENIDO DEL PAQUETE



Figura 7: Embalaje

1- Producto

2 - Adaptador de conductos de humos de plástico de Ø150/120 mm

3 - Chimenea de Plástico Ø150mm

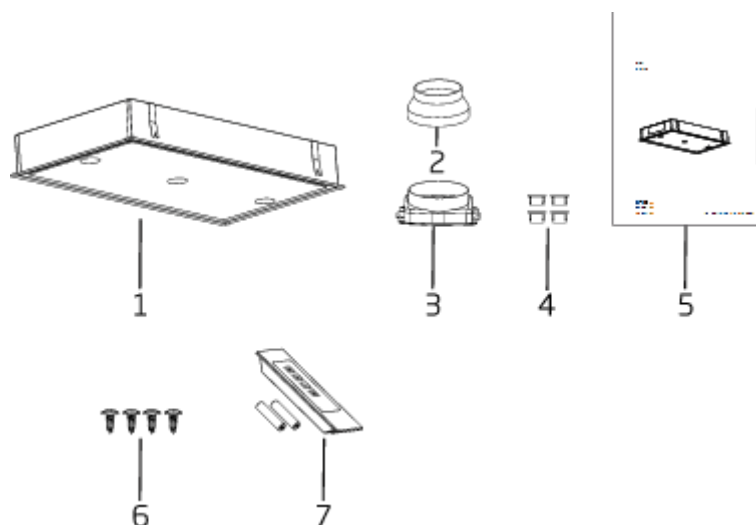
4 – Tapón de plástico

5 - Manual de usuario

6 - Tornillos 2x 3,5 x 9.5

7 - Mando a distancia

## 7 DESCRIPCIÓN GENERAL DE LA CAMPANA



Figura 8:

1 - Área de descarga de aire

2 - Cuerpo

3 - Gancho para colgar

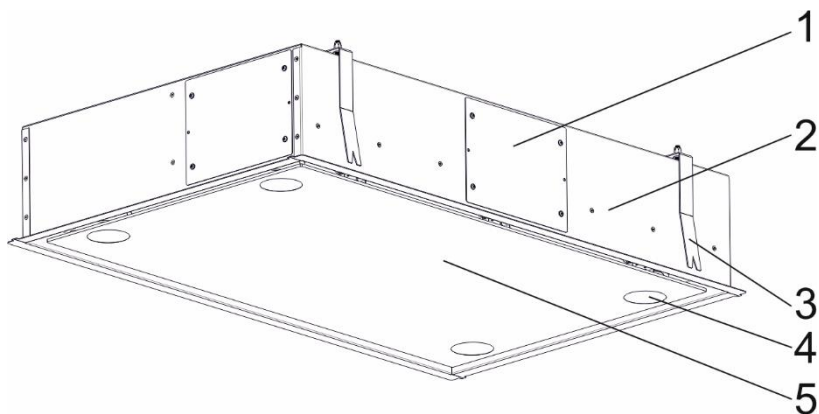
4 - Rayo

5 - Placa/vidrio de absorción lateral

## 8 INSTALACIÓN DEL APARATO

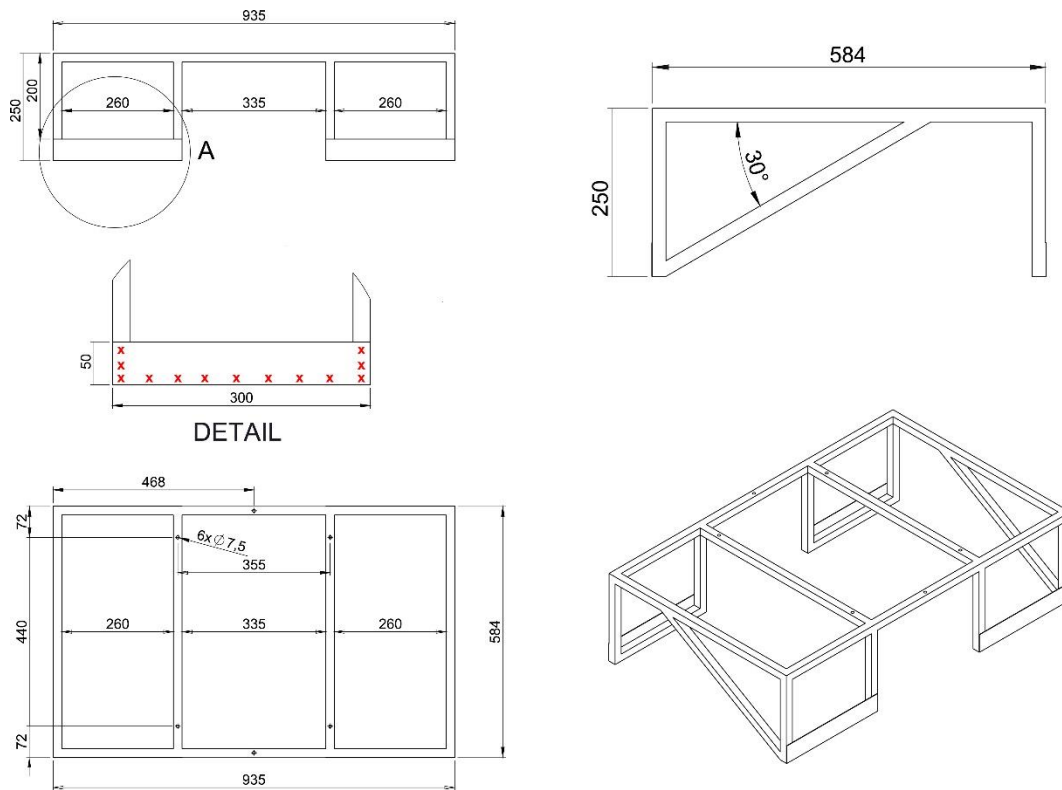

Fig. 9: 90cm

1 - Chapa de 50x300 de 1mm de espesor

2 - El perfil de la caja de 20x20 debe fijarse mediante centrado y soldadura como se muestra en la imagen.





Figura 10: 120 cm

Para montar el producto en el techo, fabrique la plataforma indicada en el dibujo técnico con perfil metálico (Fig. 10).

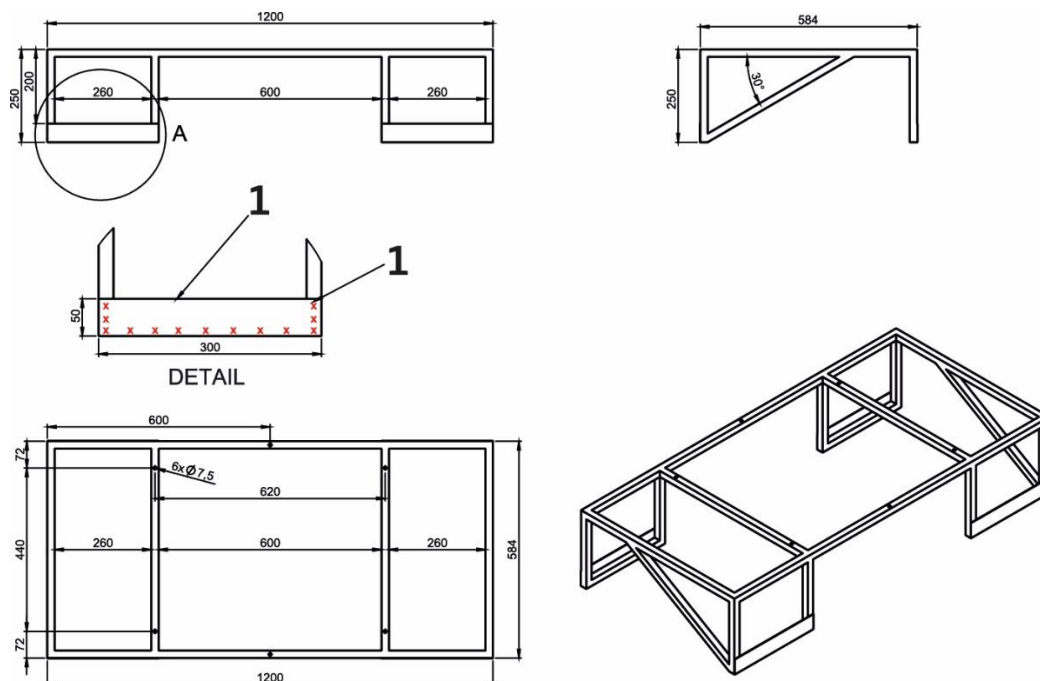

Figura 11:

Cuando se instala el aparato, la distancia entre la superficie inferior del aparato y la superficie superior de la cocina debe ser de 290 cm como máximo y 120 cm como mínimo. A distancias superiores a 120 cm, la campana de techo comienza a ser tratada como un aparato de ventilación general del espacio.



Figura 12:

- Las piezas del interior del aparato pueden tener bordes afilados. Utilice guantes protectores (Fig. 12).



¡PRECAUCIÓN!

- Los muebles en los que se montará el aparato deben ser resistentes a una temperatura de 90° C.
- También se debe asegurar la durabilidad del mueble sobre el que se montará una vez finalizadas las operaciones de corte.

- Particularmente en placas delgadas, la capacidad de carga y la durabilidad deben proporcionarse con piezas de soporte adecuadas. Tenga en cuenta el peso del aparato incluyendo cargas adicionales. El material de refuerzo utilizado debe ser resistente al calor y a la humedad. El peso del aparato se especifica en la etiqueta del paquete.
  - Limpiar el serrín después del corte. Cubra las superficies cortadas para que sean resistentes al calor e impermeables.
  - El ángulo de la superficie de la sección transversal a la placa de trabajo debe ser de 90° .
- 1.



Figura 13:

Perforar el techo donde se instalará el producto desde los puntos A, B, C, D con una broca de Ø10 mm. Martille los tacos de Ø10 mm en los puntos que ha perforado ( Fig. 13 ).

2.

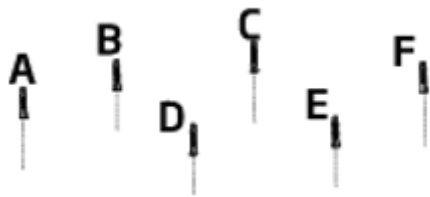
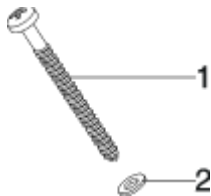

1 - Tornillo de montaje de 5,5x60

2 – Arandela

Figura 14:

Inserte las arandelas en los tornillos de 5,5x60 dentro de los accesorios de montaje ( Fig. 14).

3.



Figura 15:

Fije al techo el marco previamente preparado desde los puntos A, B, C, D (Fig. 15).

4.

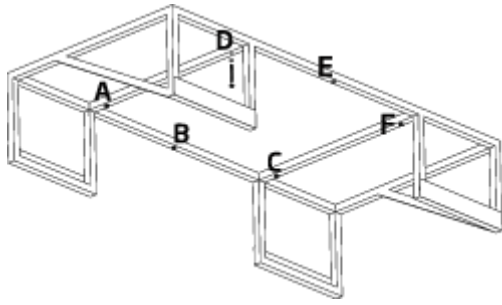
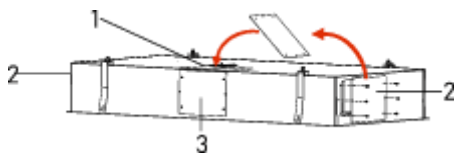

1 - Área de descarga de aire superior

2 - Áreas de descarga de aire derecha/izquierda

3 - Área de descarga de aire del lado largo

Figura 16:

Hay áreas de descarga de aire en 4 áreas diferentes en la campana. Esto asegura que el aire se descargue desde el lugar más apropiado durante el montaje. Desenrosque la lámina de cubierta en la salida donde descargará el aire y péguela en la zona de descarga de aire libre (Fig. 16).

5.



Figura 17:

Fije el adaptador de chimenea de plástico incluido en el producto en el área de descarga de aire (Fig. 17).

6.

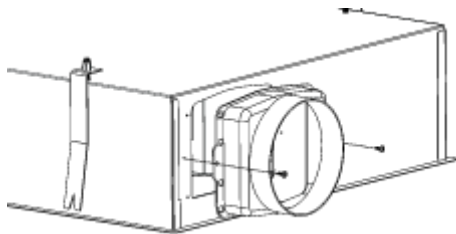

Figura 18:

Levante la campana hacia arriba y asegúrese de que todos los ganchos de suspensión estén fijados al marco (Fig. 18).

7.

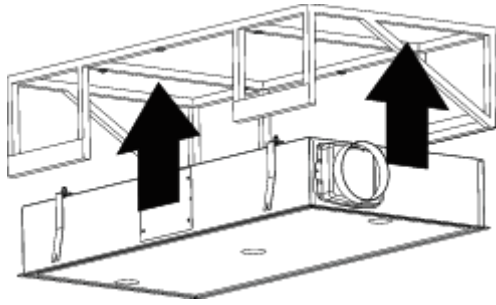

Figura 19:

Realice la conexión del tubo de salida de aire de la campana (Fig. 19).

## 9 USO DEL PRODUCTO

### 9.1 Seguridad durante el funcionamiento

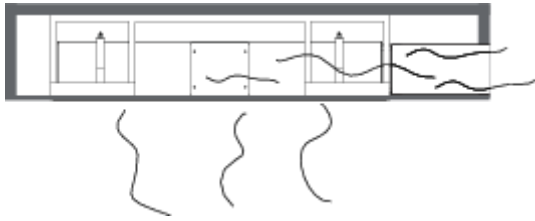

¡ADVERTENCIA!

¡Peligro de lesiones por manejo inadecuado!

El manejo inadecuado puede causar lesiones y peligro de daños materiales.

- Pruebe este dispositivo para todos los usos posibles. No se puede utilizar un dispositivo defectuoso.
- No coloque ningún objeto sobre el dispositivo, ya que podría caerse.
- No utilice nunca el aparato sin filtro de grasa metálico. Existe peligro de quemaduras.
- Mantenga el dispositivo encendido para evitar la corrosión causada por la condensación.

## 9.2 Manejo del aparato



Elija el nivel de potencia del ventilador cuando haga funcionar la campana extractora. Ajuste el nivel de potencia de acuerdo con los vapores de cocción y fritura.

Para esto;

1.



Figura 20



Presione el botón en el control remoto (Fig. 20).

⇒ El motor del ventilador comienza a funcionar en el nivel de potencia 2.

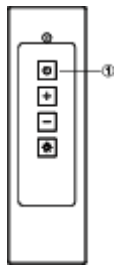
## 9.3 Elección del nivel de potencia del ventilador

1.



Figura 21

Presione el botón **+** en el control remoto para aumentar las revoluciones del dispositivo (Fig. 21).

⇒ Las revoluciones del motor del ventilador han aumentado.

2.

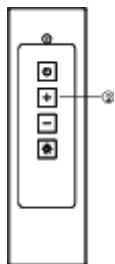



Figura 22

Presione el botón  en el control remoto para disminuir las revoluciones del dispositivo (Fig. 22).

⇒ Las revoluciones del motor del ventilador han disminuido.

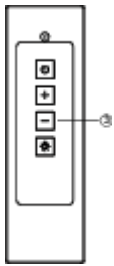

Tiempo máximo de operación:

Cuando no se realiza ningún cambio en la posición de la campana de extracción durante 4 horas, el motor de la campana de extracción y la iluminación se apagan en caso de que estén encendidas.

## 9.4 Encendido/apagado de la iluminación

### A través del control remoto

1.

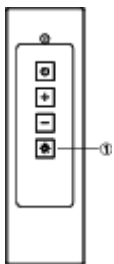



Fig. 23: Encendido/apagado de la luz

Pulse (Fig. 23/1) el botón  .

⇒ La luz está encendida.

2. Apagando la luz

Presione (Fig. 23/1) el botón  una vez más.

⇒ La luz está apagada.

## 9.5 Temporizador automático

1.



Figura 24

El temporizador de 15 minutos se activará cuando se presione el botón del control remoto " - " durante 5 segundos mientras el dispositivo está funcionando en cualquier nivel de potencia. Una luz LED de nivel de potencia parpadeante ajustada cuando el temporizador ha comenzado muestra que se ha activado el funcionamiento automático adicional. Después de 15 minutos, todas las funciones se detienen automáticamente antes de que se active el temporizador.

## 10 SUSTITUCIÓN DE LAS LÁMPARAS

Potencia de la bombilla (W)	3,5
Corriente de bombilla (mA)	350
Dimensión (mm)	3x30x30
Clase energética	E

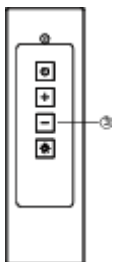
 **max 3,5 W**

Indica el consumo máximo de energía de la lámpara. Se debe utilizar una lámpara con la misma potencia nominal al reemplazar la lámpara.



Para conocer la potencia nominal utilizada en el producto, consulte la etiqueta de declaración del producto.



Figura 25



¡PELIGRO!

Al reemplazar las lámparas, el vidrio de la lámpara puede romperse y causar lesiones.

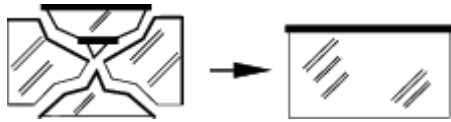

Figura 26

Desconecte el suministro eléctrico de la campana. Retire el filtro de cartucho de aluminio. Retire la bombilla defectuosa y sustitúyala por una nueva del mismo calibre (Fig. 26).

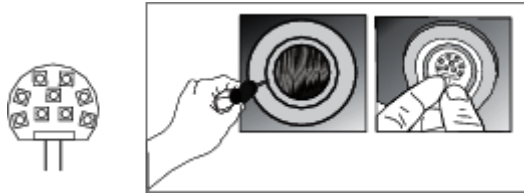

¡PELIGRO!

Deje que las lámparas se enfríen primero porque pueden quemarse las manos cuando están calientes.



Póngase en contacto con su distribuidor o con el servicio de atención al cliente si alguna de las lámparas del dispositivo no funciona correctamente.

## 11 SERVICIO AUTORIZADO

### Si la iluminación no funciona:

- Asegúrese de que el enchufe esté conectado y que los fusibles estén intactos.
- Revisar las bombillas. Asegúrese de haber desenchufado el dispositivo antes de realizar esta comprobación. Apriete las bombillas si están flojas; puede reemplazar las bombillas si todavía no funcionan.

### Posibles fallas y cosas que puede hacer antes de llamar al servicio técnico:

#### A) Si el dispositivo no funciona de ninguna manera:

- Verifique si la campana está enchufada o si el enchufe encaja correctamente en ella toma de corriente.



- Compruebe el fusible al que está conectado el aparato, así como el fusible principal de su casa.

**Si el rendimiento del dispositivo no es suficiente y genera mucho ruido mientras se ejecuta:**

- ¿Es adecuado el diámetro de salida de la chimenea del aparato? (mín. 120 mm).
- ¿Están limpios los filtros metálicos? Por favor, compruebe.
- Si utiliza la campana sin tiro, asegúrese de que los filtros de carbón no tengan más de 6 meses.
- Esté atento a ventilar adecuadamente su cocina, a fin de proporcionar un flujo de aire. Si aún no está satisfecho con el rendimiento del aparato, consulte con el servicio técnico autorizado.

**Solución de problemas**

<b>Descripción del fallo</b>	<b>Causa</b>	<b>Recurso</b>
El producto no funciona	Compruebe la conexión de alimentación	El voltaje de la red debe ser de 220-240 V y el producto debe estar enchufado a un enchufe con conexión a tierra
La lámpara de iluminación no funciona	Compruebe la conexión de alimentación	El voltaje de la red debe ser de 220-240 V y el producto debe estar enchufado a un enchufe con conexión a tierra.
La lámpara de iluminación no funciona	Compruebe el interruptor de la lámpara	El interruptor de la lámpara debe estar en la posición "encendido".
La lámpara de iluminación no funciona	Revisa las bombillas	Las bombillas deben estar operativas
La entrada de aire del producto es débil	Compruebe el filtro de aluminio	El filtro de cartucho de aluminio debe lavarse una vez al mes en condiciones normales
La entrada de aire del producto es débil	Compruebe el conducto de salida de aire.	El conducto de salida de aire debe estar abierto
La entrada de aire del producto es débil	Compruebe el filtro de carbón	En productos que funcionan con filtros de carbón, el filtro de carbón debe ser reemplazado una vez cada 3 meses en condiciones normales
No descarga aire (en uso sin humos)	Compruebe el filtro de aluminio	El filtro de cartucho de aluminio debe lavarse una vez al mes en condiciones normales
No descarga aire (en uso sin humos)	Compruebe el filtro de carbón	En productos que funcionan con filtros de carbón, el filtro de carbón debe ser

		reemplazado una vez cada 3 meses en condiciones normales
--	--	--

## 12 TABLA TÉCNICA

Voltaje de suministro	220 - 240V 50Hz
Clase de aislamiento del motor	F
Clase de aislamiento	CLASE I



Este producto cumple con las directivas 2014/30/EC (Reglamento sobre cumplimiento electromagnético) y 2014/35/EC (Reglamento sobre dispositivos de bajo voltaje (LVD)).



Este dispositivo cumple con la Directiva sobre el Control de Residuos de Aparatos Eléctricos y Electrónicos.

Las especificaciones del dispositivo y este manual pueden modificarse sin previo aviso